

Installation d'Electrodéionisation Elektraplus

Type		3600 Industrie 3600 Pharma	5400 Industrie 5400 Pharma
Production diluat à 10°C	l/h	3000	4500
Production diluat à 15°C	l/h	3600	5400
Rendement diluat	%	68	68
Pression alim. min / max	bar	3 / 10	3 / 10
Température eau alim. min / max	C°	10 / 30	10 / 30
Température d'exploitation min / max	C°	5 / 35	5 / 35
Puissance de la pompe d'osmose	kW	4.0	7.5
Racc. eau adoucie	IG Pouce	5/4	2
Racc. air comprimé	IG Pouce	3/8	3/8
Besoin air comprimé	Nm ³ /h	18	27
Dimensions (L/P/H)	mm	4000/700/2000	5000/1000/2000
Poids	kg	500	700

Construction: Osmose inverse, dégazage sur membrane et unité d'électrodéionisation complètement sur un seul châssis. Installation compacte et conviviale, construite de façon ouverte pour accessibilité optimale. Parties en contact avec l'eau en acier inoxydable (316L), raccords sur le Stack EDI en PVDF-HP. Pré rinçage et rinçage automatique des modules et du Stack EDI. Commande compacte pour la simplification des réglages, facultativement sur la consommation ou en mode manuel. Surveillance visuelle des différents flux hydrauliques momentanés au moyen des débitmètres.

Industrie: Conception pour mise en œuvre dans les installations industrielles. Pas d'exigences en matière de qualification (certificats de matériel etc.) et pharma conformité (sans zones mortes).

Pharma: Toutes les vannes, armatures et instruments conçues de façon à éviter les zones mortes (vannes à membrane etc.). Matériaux en contact avec le fluide, entièrement pourvu des certificats de matériel 3.1b et certificats FDA pour les matériaux d'étanchéités. Documentation de soudure de tous les soudages (de l'acier austénitique et PVDF-HP). La surface de matériaux en contact avec le fluide $\leq 0.8\mu\text{m}$.

Qualité eau alim.: Adoucie, sans fer ou trace d'oxyde ou de sous-produits de fer (p. ex. Cl₂), salinité totale < 1000 mg/l, indice colloïde < 4, CO₂-teneur < 20 mg/l

Installation: Raccordements à prévoir sur place :

Sanitaire: Conduite d'alimentation en eau prétraitée. Raccordement du diluat au réservoir. Raccordement des différentes conduites d'eau à évacuer. Raccordement air comprimé (désouillé et dépoussiéré).

Electricité: Alimentation 3x400VAC / 50Hz Typ 3600: 7kW / 15A Typ 5400: 12kW / 24A

Commande: Armoire électrique de commande pour l'asservissement et la surveillance des équipements, inclus les commandes de mises en service et arrêt de l'installation par les sondes de niveaux.. Automate centrale SPS Simatic SP7-300 avec Textdisplay 8".

Umkehrosmoseanlage
Installation d'osmose inverse

Membrantgasungsanlage
Dégazage par membrane

Elektrodeionisationsanlage
Installation d'électrodeionisation

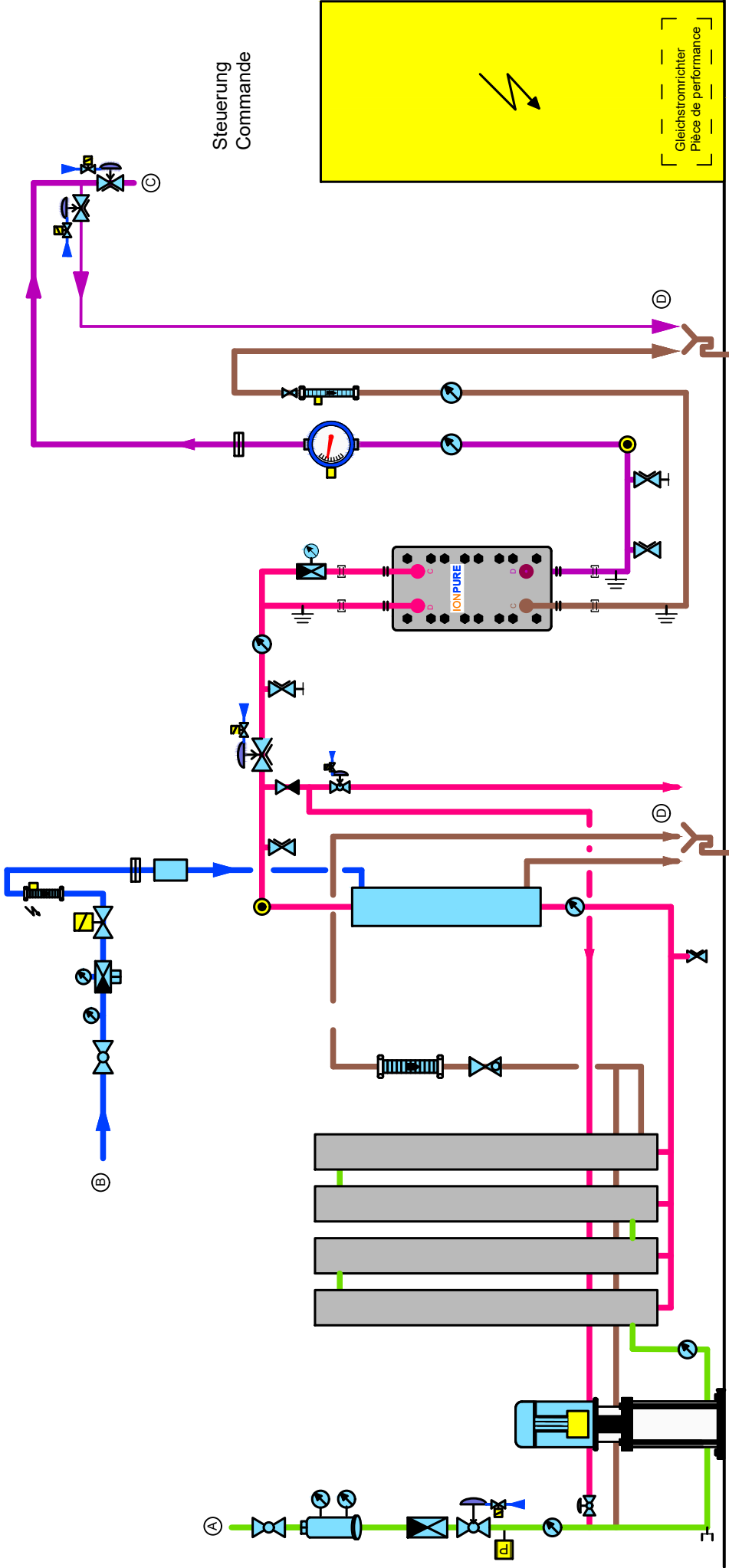

Anschlüsse / Raccordements:

- A: Eingang Weichwasser / Entrée eau adoucie
- B: Eingang Druckluft / Entrée air comprimé
- C: Abgang Produktion (Schweiss- oder Triclampanschluss) /
Sortie production (racc. à souder ou Triclamp)
- D: Diverse Leitungen in Abwasser geführt
Divers raccordements raccordés à la canalisation

1800 1" IG / FI 2400 / 3000 / 3600 5/4" IG / FI 5400 2" IG / FI
3/8" IG / FI 1800 3/4" IG / FI 2400 / 3000 / 3600 1" IG / FI 5400 5/4" IG / FI

Schweizer Wassertechnik · Technique suisse de l'eau
oburkhalter
www.burkhalter-h2o.ch

Elektraplus 1800 / 2400 / 3000 / 3600 / 5400 Industrie + Pharma

Massblatt / Dimensions - raccords

Gez.: 19.04.2012 / MR	Rev. 3: 08.03.2016 / MR	Massstab: -	Format: A4
Rev. 1: 24.04.2013 / MR	Rev. 4:	Zeichnungsnummer: 1	
Rev. 2: 01.01.2016 / PT	Rev. 5:	Datier: Elektraplus 1800/2400/3000/3600/5400_Massblatt.dwg	