

## Installation d'Electrodéionisation Elektraplus

Type		300 Industrie 300 Pharma	600 Industrie 600 Pharma	900 Industrie 900 Pharma	1200 Industrie 1200 Pharma
Production diluat à 10°C	l/h	260	500	750	1000
Production diluat à 15°C	l/h	300	600	900	1200
Rendement diluat	%	68	68	68	68
Pression alim. min / max	bar	3 / 10	3 / 10	3 / 10	3 / 10
Température eau alim. min / max	C°	10 / 30	10 / 30	10 / 30	10 / 30
Température d'exploitation min / max	C°	5 / 35	5 / 35	5 / 35	5 / 35
Puissance de la pompe d'osmose	kW	1.5	1.5	2.2	2.2
Racc. eau adoucie	IG Pouce	3/4	3/4	1	1
Racc. air comprimé	IG Pouce	1/4	1/4	1/4	1/4
Besoin air comprimé	Nm <sup>3</sup> /h	1.8	3.4	5.0	6.7
Dimensions (L/P/H)	mm	1600/700/2000	1750/700/2000	1900/700/2000	2050/700/2000
Poids	kg	135	155	175	195

**Construction:** Osmose inverse, dégazage sur membrane et unité d'électrodéionisation complètement sur un seul châssis. Installation compacte et conviviale, construite de façon ouverte pour accessibilité optimale. Parties en contact avec l'eau en acier inoxydable (316L), raccords sur le Stack EDI en PVDF-HP. Pré rinçage et rinçage automatique des modules et du Stack EDI. Commande compacte pour la simplification des réglages, facultativement sur la consommation ou en mode manuel. Surveillance visuelle des différents flux hydrauliques momentanés au moyen des débitmètres.

**Industrie:** Conception pour mise en œuvre dans les installations industrielles. Pas d'exigences en matière de qualification (certificats de matériel etc.) et pharma conformité (sans zones mortes).

**Pharma:** Toutes les vannes, armatures et instruments conçues de façon à éviter les zones mortes (vannes à membrane etc.). Matériaux en contact avec le fluide, entièrement pourvu des certificats de matériel 3.1b et certificats FDA pour les matériaux d'étanchéités. Documentation de soudure de tous les soudages (de l'acier austénitique et PVDF-HP). La surface de matériaux en contact avec le fluide  $\leq 0.8\mu\text{m}$ .

**Qualité eau alim.:** Adoucie, sans fer ou trace d'oxyde ou de sous-produits de fer (p. ex. Cl<sub>2</sub>), salinité totale < 1000 mg/l, indice colloïde < 4, CO<sub>2</sub>-teneur < 20 mg/l

**Installation:** Raccordements à prévoir sur place :

**Sanitaire:** Conduite d'alimentation en eau prétraitée. Raccordement du diluat au réservoir. Raccordement des différentes conduites d'eau à évacuer. Raccordement air comprimé (désouillé et dépoussiéré).

**Electricité:** Alimentation 3x400VAC / 50Hz Type 300/600: 2.5kW / 6.0A Type 900/1200: 3.2kW / 7.0A

**Commande:** Armoire électrique de commande pour l'asservissement et la surveillance des équipements, inclus les commandes de mises en service et arrêt de l'installation par les sondes de niveaux.. Automate centrale SPS Simatic SP7-300 avec Textdisplay 8".

Umkehrosmoseanlage  
Installation d'osmose inverse

Membrantgasungsanlage  
Dégazage par membrane

Elektrodeionisationsanlage  
Installation d'électrodéionisation

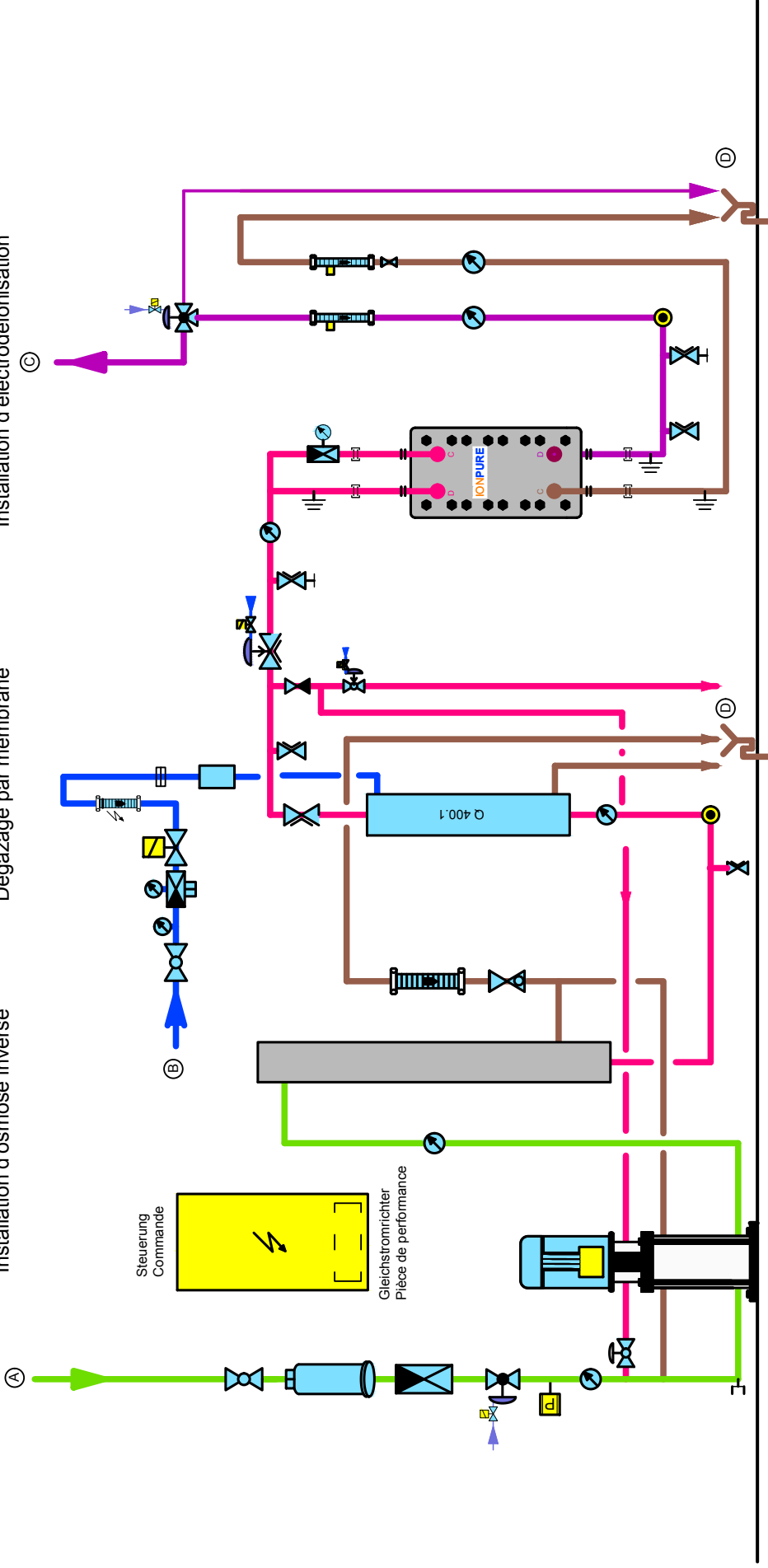

**Anschlüsse / Raccordements:**

- A: Eingang Weichwasser / Entrée eau adoucie 300 / 600 3/4" IG / FI
- Eingang Weichwasser / Entrée eau adoucie 900 / 1200 1" IG / FI
- B: Eingang Druckluft / Entrée air comprimé 3/8" IG / FI
- C: Abgang Produktion 300 / 600 3/8" IG, Schweiß- oder Triclampanschluss
- Sortie production 300 / 600 3/8" FI, racc. à souder ou Triclamp
- Abgang Produktion 900 / 1200 1/2" IG, Schweiß- oder Triclampanschluss
- Sortie production 900 / 1200 1/2" FI, racc. à souder ou Triclamp
- D: Divers Leitungen in Abwasser geführt
- Divers raccordements raccordés à la canalisation

Elektraplus 300 / 600 / 900 / 1200 Industrie + Pharma

Massblatt / Dimensions - raccordements

Gez.: 10.01.2005 / MR	Rev. 3: 24.04.2013 / MR	Massstab: -	Format: A4
Rev. 1: 16.07.2008 / MR	Rev. 4: 01.01.2016 / PT	Zeichnungsnummer: 1	
Rev. 2: 06.07.2010 / MR	Rev. 5: 08.03.2016 / MR	Datei: Elektraplus 300 600 900 1200_Massblatt.dwg	

Schweizer Wassertechnik · Technique suisse de l'eau

# burkhalter

www.burkhalter-h2o.ch