

Affichage de manque de sel

- Déclenchement d'alarme à temps en cas de manque de sel

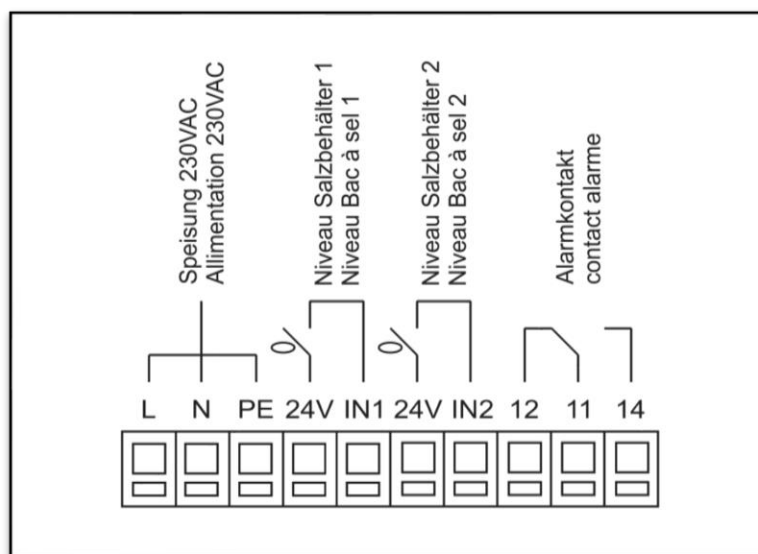

Affichage de manque de sel pour		1 Bac à sel	2 Bac à sel
Dimensions	L/l/p (mm)	80/120/56	80/120/56
Raccordement électriques	VAC / Hz	230 / 50	230 / 50
Longueur du câble du flotteur	m	1.9	1.9
Longueur du câble de réseau	m	2.0	2.0
Nombre de diodes électroluminescentes	rouge	1	2
Contact d'alarme	Sans poten-	1	1



Exécution : Affichage compact de manque de sel pour l'affichage préalable en cas de niveau de sel bas. L'affichage peut être monté au mur, à proximité du conteneur de sel. L'affichage est disponible pour un ou deux conteneurs de sel. Le contact d'alarme est déclenché dès que le niveau minimal pré-réglé est atteint dans un des deux conteneurs de sel.

Fourniture : Affichage de manque de sel, y compris câble de réseau 2.0m, flotteur de niveau (prémonté dans le réservoir de sel), y compris câble 1.9m.

Installation : Les raccordements suivants doivent être établis côté construction :

Sanitaire : Montage de l'affichage de manque de sel au mur.

Electricité : Raccordement de prise de courant 230V / 50 Hz