

Vanne de cépage - Oventrop DN 32

Domaine d'application:

Adoucisseurs d'eau potable PN 10 pour l'industrie, l'artisanat et des installations domestiques. Température max. d'eau 90°C.

Description:

Les vannes de cépage sont des vannes mélangeuse automatiques utilisées pour les adoucisseurs d'eau potable. Cet appareil a été spécialement conçu pour des installations à grand débit. Les vannes de cépage se montent dans la conduite bypass.

La vanne de cépage conserve la dureté préréglée de l'eau mélangée, indépendamment du volume puisé et des variations de pression. Le réglage précis de la dureté souhaitée ne se fait qu'une seule fois lors du montage. S'il y a une modification importante de la dureté de l'eau distribuée, par ex. lorsque l'usine distributrice modifie la composition de l'eau, il est évident qu'un nouveau réglage de l'adoucisseur entraîne celui de la vanne de cépage.

Le corps de la vanne est en bronze, hautement anti-corrosif d'après la norme DIN 1705. Les autres éléments sont en laiton, matière synthétique et acier inoxydable, les joints souples en Perbunan de composition spéciale.

Référence pour commande:

610 20 10 vanne de cépage PN 10, dimension 1/4".

Encombres:

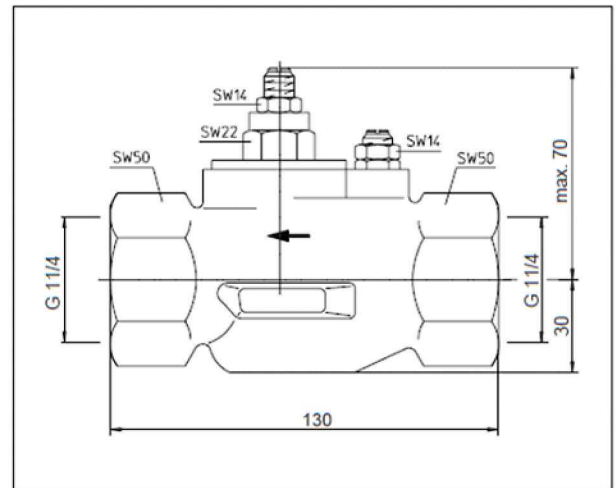

* SW = Dimension de la clé

Perte de charge en fonction du débit:

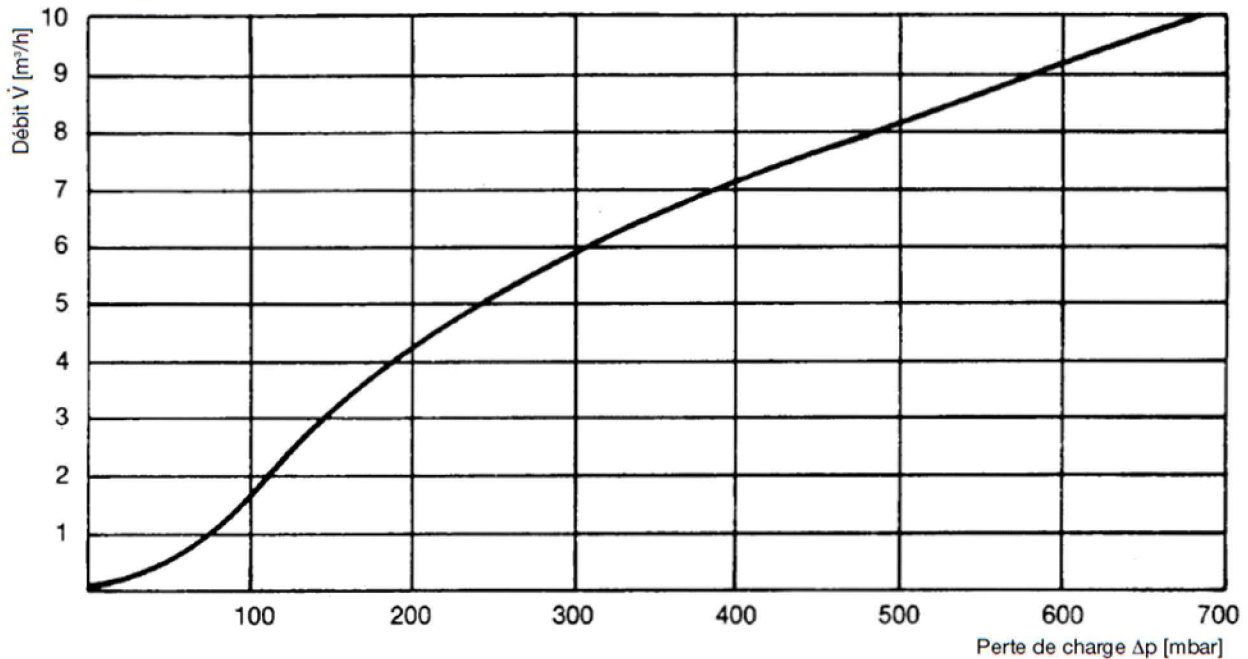

Sous réserve de modifications technique !

Fonctionnement:

La vanne de cépage est montée dans la conduite bypass de l'adoucisseur et l'eau dure passe dans le sens de la flèche.

Cette eau dure est mélangée à l'eau douce venant de l'adoucisseur permettant d'obtenir la dureté d'eau désirée. La quantité d'eau dure nécessaire sera préréglée à la vanne de cépage, qui la mélangera automatiquement, indépendamment de la consommation.

En cas de faible consommation d'eau et selon le réglage de la vanne bypass (5), une quantité bien définie d'eau dure sera mélangée à l'eau douce.

Pour des besoins plus importants, il se produit une pression différentielle causée par la perte de charge de l'adoucisseur. Celle-ci permet au clapet (1) de se soulever et l'eau dure est injectée, selon le réglage, dans l'eau adoucie.

Réglage:

Le réglage de la dureté d'eau souhaitée (normalement 8,5°) nécessite un ajustage en pleine période de service et doit être effectué de la manière suivante:

On ferme le clapet principal (1) en dévissant le contre-écrou (2) et en vissant à fond la tige filetée (3). Après avoir libéré le contre-écrou (4) on règle le robinet bypass (5) de telle manière qu'on obtienne, avec une consommation d'eau maximale de 10 à 20%, la dureté d'eau désirée. On resserre le contre-écrou (4).

Ensuite, avec un débit maximal d'eau, on ouvre le clapet principal (1) en tournant la tige filetée (3) vers la gauche, jusqu'à ce que la dureté d'eau souhaitée soit obtenue. Après avoir resserré le contre-écrou (2), le réglage est effectué.

A noter:

Oventrop propose une vanne de cépage 1" s'adaptant directement aux adoucisseurs d'eau automatiques. Une information technique concernant cette vanne est disponible.

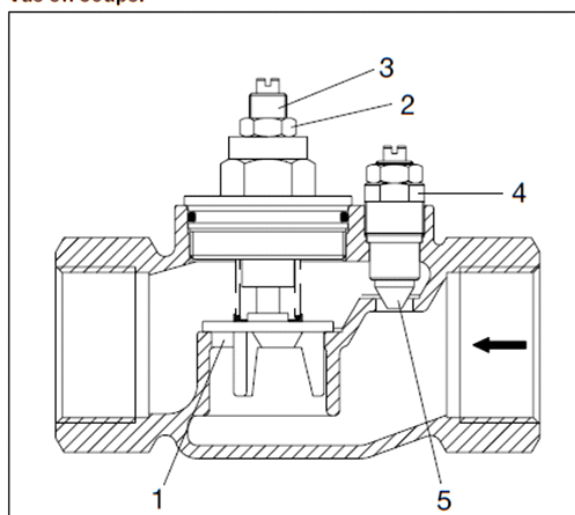
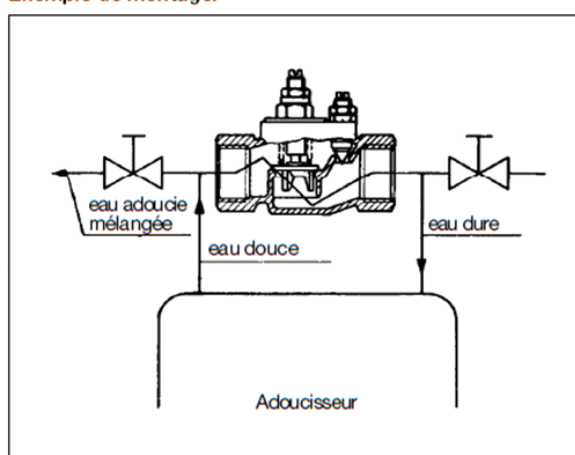
Vue en coupe:**Exemple de montage:**

Dans la zone entre les points A et B, on ne doit pas soutirer de l'eau sauf pour analyse.