

Parallelenhärter NEPTUN *medius*

- **Herausragender Weichwasserkomfort für mehr Lebensqualität**
- **Bewährtes Design bietet Sicherheit und Servicefreundlichkeit**
- **Sparsamer Betrieb schont Umwelt und Portemonnaie**
- **Schnelle und einfache Montage dank der Anschlussverrohrung CITO mit integrierter Verschneidung, Bypass, Abstell- und Probeentnahmeventilen**
- **Hygiene durch fortschrittliches Keimschutzsystem und permanente Durchströmung**



Neptun Medius Parallel		25	50	75	100	125	150	200
Ventilgrösse	DN (mm)	32	32	32	32	32	32	32
Anschlussgewinde		5/4"	5/4"	1 1/2"	1 1/2"	1 1/2"	1 1/2"	1 1/2"
Harzinhalt pro Harzdruckbehälter	Liter	25	50	75	100	125	150	200
Inhalt pro Salzlösebehälter	Liter	130	200	200	300	300	400	400
Regenerationskapazität	m ³ x °fH	137.5	275	412.5	550	687	825	1100
pro Harzdruckbehälter	mol	13.75	27.5	41.5	55	68.7	82.5	110
<hr/>								
Leistung bei Druckverlust 0.5 bar (0°fH)	m ³ /h	5.2	6.0	7.2	8.0	8.0	8.8	8.8
Leistung bei Druckverlust 1.0 bar (0°fH)	m ³ /h	8.0	9.2	10.8	11.6	11.6	13.6	13.6
<hr/>								
Salzverbrauch pro Regeneration	kg	2.5	5	7.5	10	12.5	15	20
Wassermenge pro Regeneration	m ³	0.2	0.3	0.4	0.6	0.7	1.0	1.2
Abwasserstrom Regeneration max.	l/min	9	13	16	21	21	38	38
Betriebsdruck min. / max.	bar	2 / 7	2 / 7	2 / 7	2 / 7	2 / 7	2 / 7	2 / 7
Betriebstemperatur min. / max.	°C	5 / 30	5 / 30	5 / 30	5 / 30	5 / 30	5 / 30	5 / 30
Material Harzbehälter	Kunststoff GFK mit PE-Inliner							
Material Ventilkörper	Kunststoff (Noryl)							

Ausführung: Parallelenhärter zur effizienten Entfernung der Härtebildner (Kalk) aus dem Wasser. Speziell geeignet bei hohem kurzzeitigem Spitzenbedarf und lückenloser Versorgung von Weichwasser in der Haustechnik, dem Gewerbe und der Industrie. Das Ionenaustauscherharz im druckfesten Kunststoffbehälter wird bei jeder Regeneration wirkungsvoll mit Chlor desinfiziert. Eine moderne Elektrolysezelle sorgt für die nötige Produktion von Chlor direkt aus der Salzsole. Salzvorrat in Kunststoffbehälter mit doppelter Soleüberlaufsicung durch Soleschwimmventil und Sicherheitsüberlauf. Ein Härtebeimischventil ist im Regenerationsventil eingebaut. Äusserst hygienischer und geräuscharmer Betrieb im Vergleich zu anderen Enthärter.

Steuerung: Die Mikroprozessorensteuerung wird unmissverständlich über 5 Tasten bedient. Jede Bedienungsebene wird durch einen Farbwechsel des Textdisplay angezeigt. Im Betrieb liefert das Display wertvolle Informationen: aktueller Durchfluss, Ferienmodus, verbleibende Kapazität und Tage bis zur nächsten Regeneration sowie die Service-Telefonnummer. Ein Diagnosemodus ermöglicht das Auslesen von Betriebsdaten wie der stündliche Wasserverbrauch der letzten 90 Tage, den Höchstdurchfluss der letzten 7 Tage, Alarmmeldungen und der Chlorproduktion. Die Alarmmeldungen werden optisch und akustisch signalisiert und können bei Bedarf an ein übergeordnetes System weitergeleitet werden. Ein programmierbarer Servicealarm erinnert den Betreiber an den anstehenden Service. Ein Salzangelalarm erinnert den Betreiber zum Nachfüllen des Salzbehälters. Einzel programmierbare Regenerierzyklen, eine Zwangsregenerierung und bis zu 3 alternative Regenerationen ergänzen die fortschrittliche Steuerung.

Lieferumfang: Anschlussfertiger Enthärter mit integrierter Verschneidung, Service-Kontrollheft und Härte-testset.

Zubehör: Verschneideventil, Anschlussschläuche, Relais (max. 2 Stück) zur Weiterleitung eines Sammelalarms und Betriebsmeldungen (Regeneration, Durchfluss, Puls), Harzbehälter in Edelstahl.

Die optionale Anschlussverrohrung **CITO** ermöglicht eine schnelle und einfache Montage der Enthärteranlage. Bauseits muss lediglich das Roh- und Weichwasser (Anzahl Abgänge wählbar) angeschlossen werden. Die kompakte Verrohrung aus Edelstahl wird mit Anschlussschläuchen, Verschneideventil, Bypass, Abstell- und Probeentnahmeventilen (Rotguss), sowie der Befestigungseinrichtung vorgefertigt geliefert.

Installation: Bauseits sind folgende Anschlüsse zu erstellen:

Sanitär: Spannungsfreier Roh- und Weichwasseranschluss, manuelle Umgehung sowie Spülwasserableitung und Sicherheitsablauf für den Salzbehälter. Alle notwendigen Einbauelemente wie Absperr-, Probe- und Rückschlagventile.

Elektro: 2 Steckdosen 230V / 50 Hz

Beispiel Parallelenhärteranlage mit Anschlussverrohrung CITO

Exemple Adoucisseur en parallèle avec tuyaux de raccordement CITO

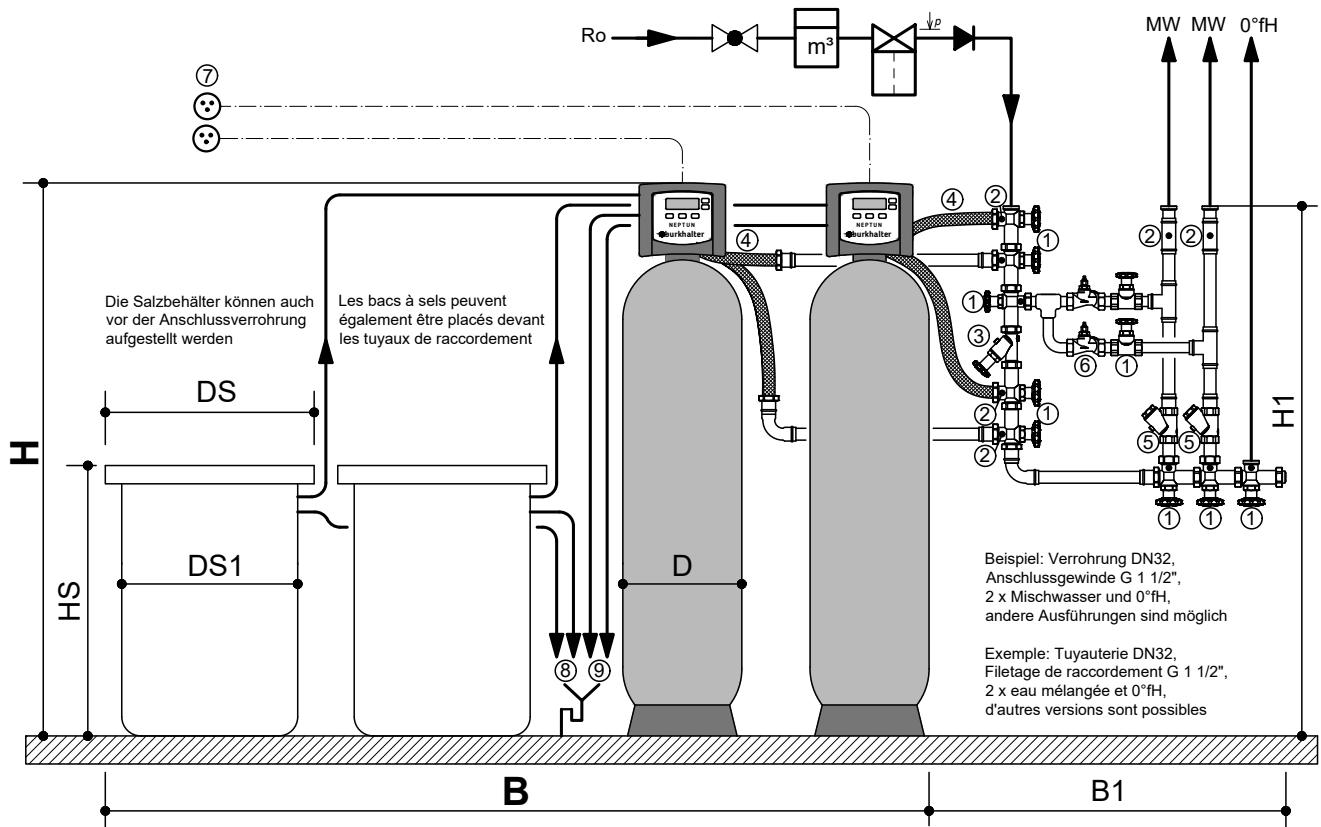

Ro Rohwasser / Eau brute
MW Mischwasser (Härte einstellbar)
Eau mélangée (dureté modulable)
0°fH Vollenthärtetes Wasser / Eau complètement adoucie

- 1 Abstellventile (beide Enthärter separat abstellbar)
Vannes d'arrêt (les deux adoucisseurs peuvent être posés séparément)
- 2 Probeentnahmeventile (Rohwasser, 2x nach Enthärter, 2x MW)
Vannes de prise d'échantillons (eau brute, 2x après l'adoucisseur, 2x MW)
- 3 Bypassventil / Vanne bypass
- 4 Schlauchverbindung für spannungsfreien Anschluss (Edelstahlwellrohr)
Tuyau pour un raccordement sans tension (tube en inox ondulé)
- 5 Rückflussverhinderer / Clapet anti-retour
- 6 Härtebeimischventil (einzeln abstellbar)
Vanne de réglage de dureté (peut être posée individuellement)
- 7 Steckdosen / Prises électriques 230 V / 50 Hz
- 8 Sicherheitsüberlauf 12/16mm ist durch den Sanitär zu erstellen!
Tuyauterie trop plein de sécurité 12/16mm (Raccordement par sanitaire)
- 9 Spülleitung 12/16mm ist durch den Sanitär zu erstellen!
Tuyauterie de rinçage 12/16mm (Raccordement par sanitaire)

Achtung: Spülmenge beachten !
Attention: Respecter le volume de rinçage !

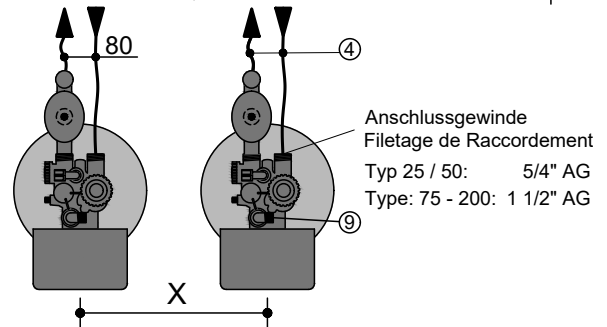

Neptun Medius Parallel							
Typ	25	50	75	100	125	150	200
B	2050	2250	2350	2600	2600	3150	3150
B1	100 - 1000 mm je nach Ausführung der Anschlussverrohrung 100 - 1000 mm en fonction de la version des tuyaux de raccordement						
H	1100 *	1430 *	1880 *	1880 *	1880 *	1840 *	1840 *
H1	1630	1410	1850	1850	1850	1810	1810
D	257	304	369	406	406	552	552
X	400	400	450	500	500	650	650
DS	600	680	680	765	765	875	875
DS1	480	570	570	660	660	760	760
HS	785	830	830	1000	1000	925	925

* Der Mindestfreiraum über dem Enthärterventil beträgt 20 cm !

* L'espace libre au dessus de la vanne de l'adoucisseur doit être 20 cm !

Technische Änderungen und Massänderungen bleiben vorbehalten !
Modifications techniques réservées !

Schweizer Wassertechnik · Technique suisse de l'eau
burkhalter
www.burkhalter-h2o.ch

Neptun Medius Parallel
Massblatt / Dimensions - raccords

Gez.: 01.06.2017 / MR

Rev.: 07.08.2018 / PT

Neptun_Medius Parallel.dwg